

Detalhe Pintura de Sinalização Horizontal

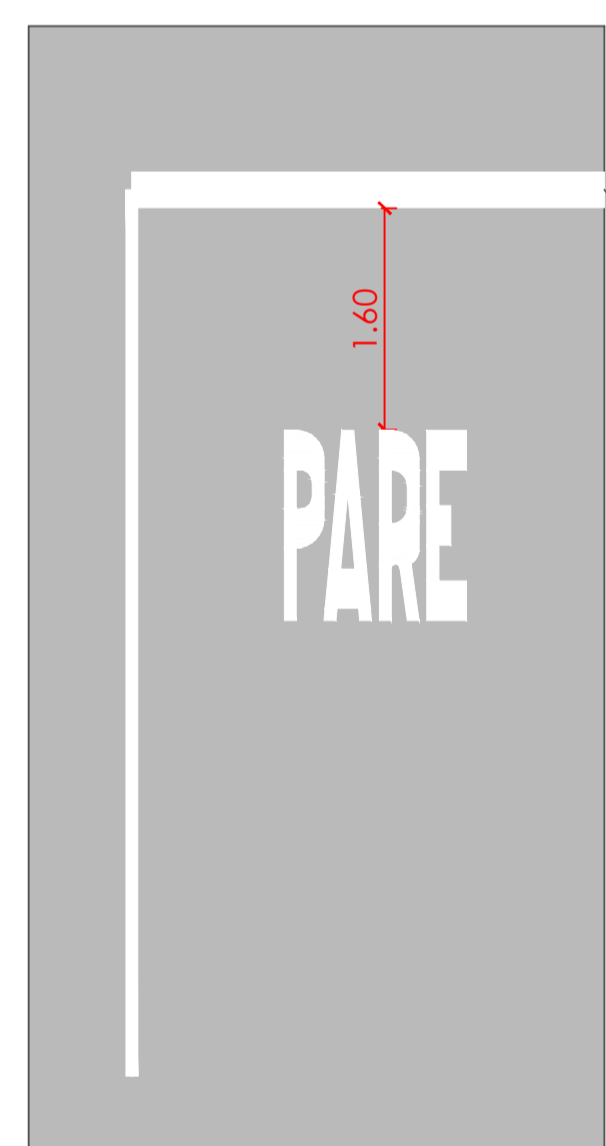

LRE - Linha de Retenção (esp.:0,30m)

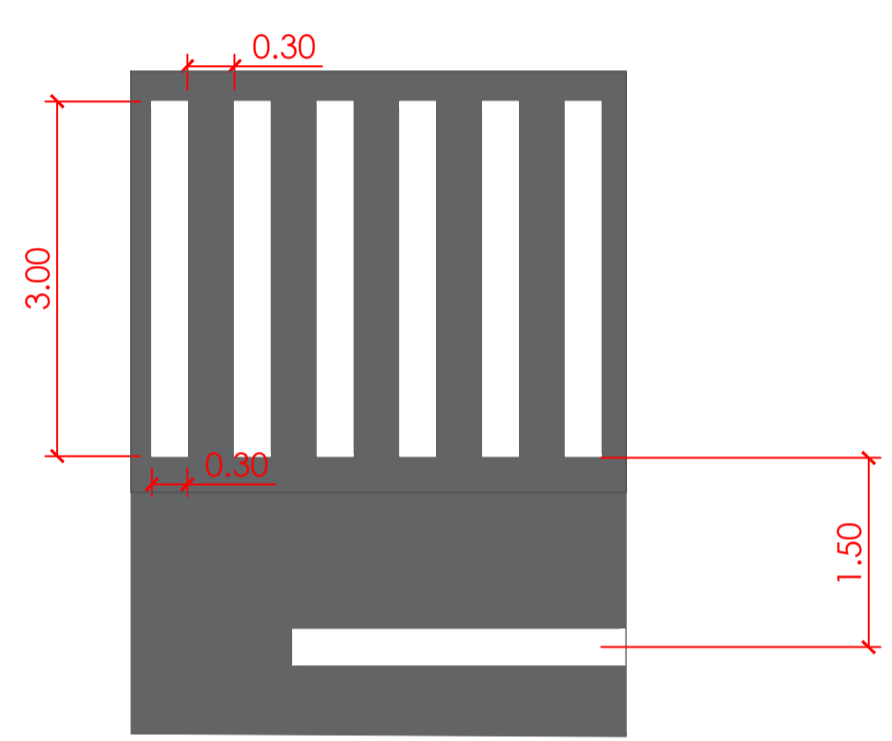
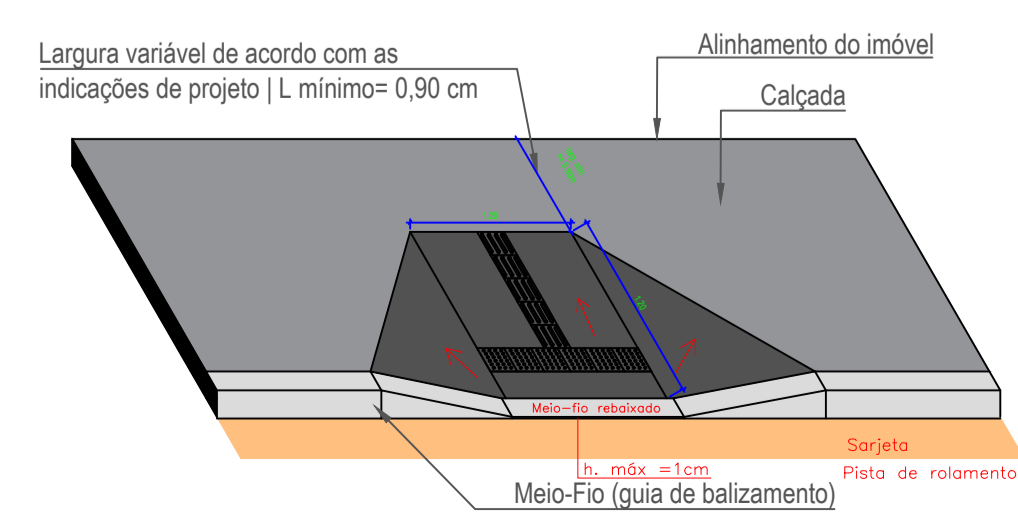
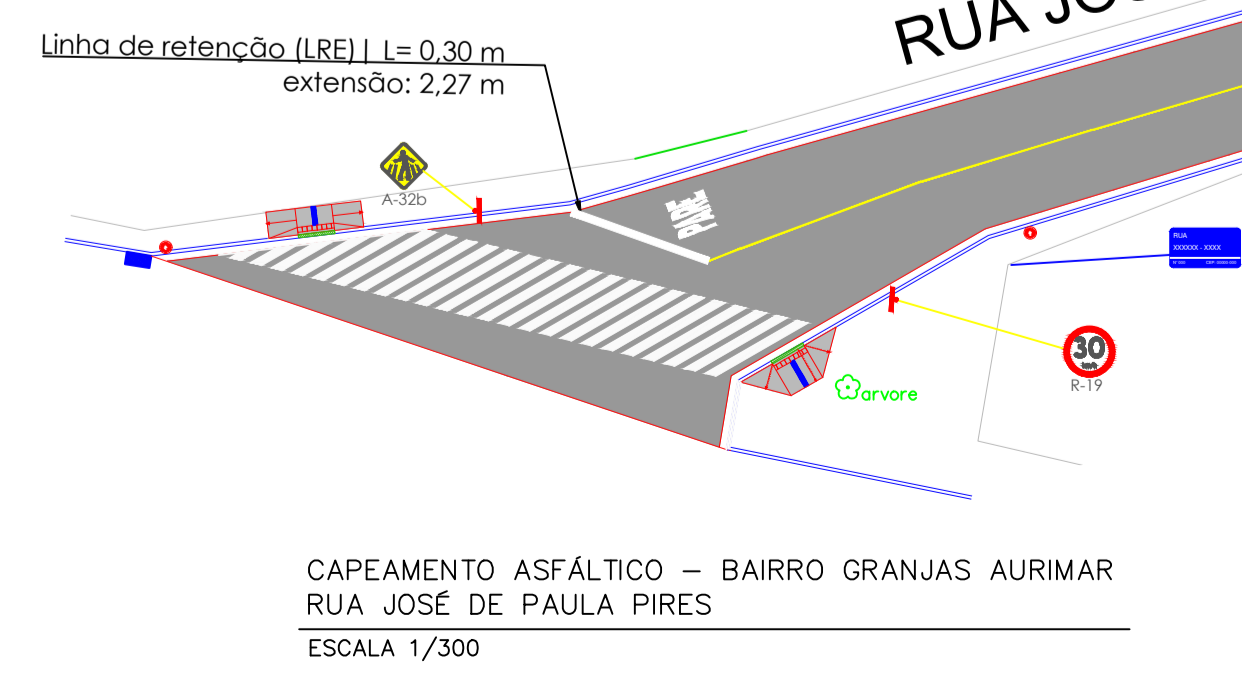
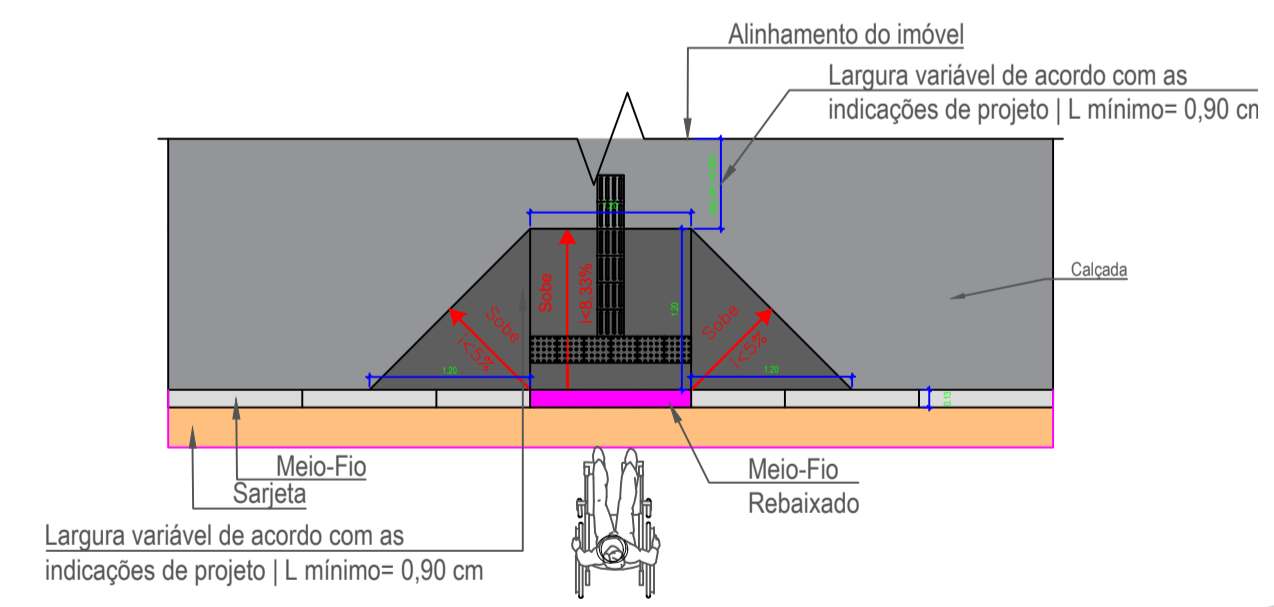
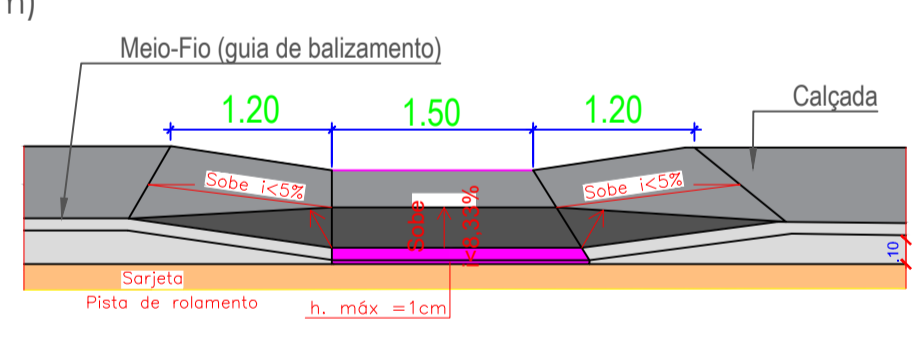
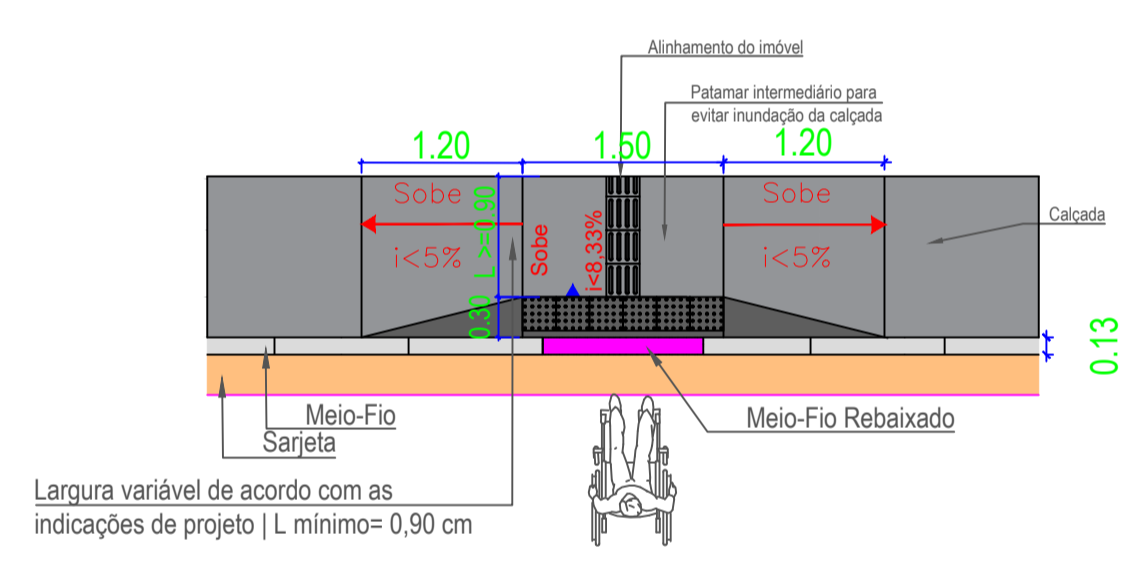

	R-1 (L=25cm)	Parada Obrigatória	2 unidades
	A-32b (L=50cm)	Passagem sinalizada de pedestres	14 unidades
	R-19 (D=50cm)	Velocidade máxima permitida	8 unidades
	(30 X 60 cm)	Placa de logradouro	8 unidades

VOLPI
SOLUÇÕES MUNICIPAIS

VOLPI CONSULTORIA E ADMINISTRAÇÃO DE EMPRESAS LTDA
Av. Barão do Rio Branco, 2679 (Edifício Stella Central) - Sala 509
Centro - Juiz de Fora - MG
Fones: (32) 3233-2188 / (32) 9 8806-8643 - Email: volpi_consultoria@yahoo.com.br

Prefeitura: Prefeitura Municipal de Pirauá/ MG

Descrição: PROJETO DE PAVIMENTAÇÃO E RECAPEAMENTO DE VIAS DO MUNICÍPIO
PROJETO DE PAVIMENTAÇÃO E RECAPEAMENTO EM CONCRETO BETUMINOSO A QUENTE (CBUQ)
BAIRRO GRANJAS AURIMAR, Pirauá - MG, 36170-000

PROJETO SINALIZAÇÃO; DETALHES

Assinatura do Responsável Técnico:	Desenho: Lucas Felipe	Escala: Indicada	Assinatura do Prefeito:
Lucas Felipe de Oliveira Engenheiro Civil CREAMG 28561	Data: 02/07/2024	Formato: A1	Adriano Carvalhas Gravina Prefeito Municipal
	BR T N°: MG20243015820	Prancha: 2/2	